

### WARNING!

This product may require equipotential bonding as prescribed in AS/NZS 3000 (also known as the 'Wiring Rules'). Equipotential bonding is a regulated activity and deemed to be electrical work. Therefore, it must only be carried out by a licenced electrician, where required.

Read the user manual to become familiar with the features of this product before operating. Failure to operate the product correctly can result in damage to the product, personal property, and cause serious injury. It must be operated with caution and common sense and requires some basic mechanical ability. Failure to operate this product in a safe and responsible manner could result in injury or damage to the product or other property. This product is not intended for use by children without direct adult supervision.

### ATTENTION!

Ce produit peut nécessiter une liaison équipotentielle selon les normes AS / NZS 3000 (également appelé «mise à la terre»). La liaison équipotentielle est une activité réglementée et considérée comme un travail électrique. Par conséquent, cette opération ne doit être effectuée que par un électricien agréé.

Lisez le manuel de l'utilisateur pour vous familiariser avec les fonctionnalités de ce produit avant de l'utiliser. Le fait de ne pas utiliser correctement le produit peut endommager le produit et ses biens personnels et provoquer des blessures graves. Il doit être utilisé avec prudence et bon sens et nécessite certaines capacités mécaniques de base. Le fait de ne pas utiliser ce produit de manière sûre et responsable peut entraîner des blessures ou des dommages au produit ou à d'autres biens. Ce produit n'est pas destiné à être utilisé par des enfants sans la surveillance directe d'un adulte.



# SPA HANDRAIL

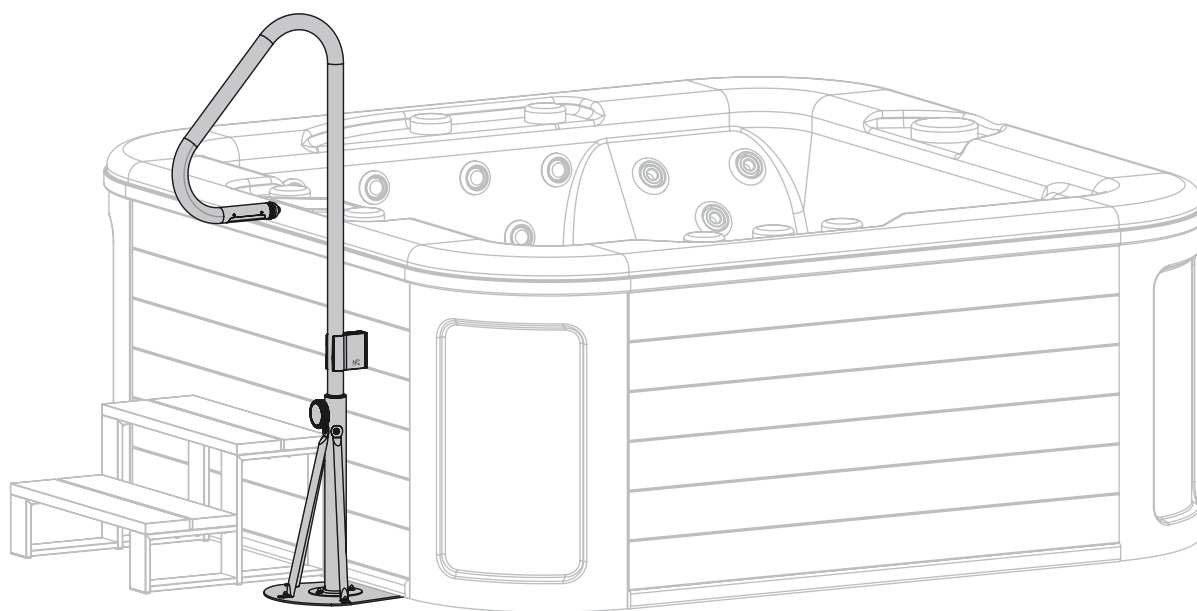

## PARTS / PIÈCES

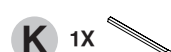
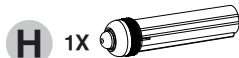
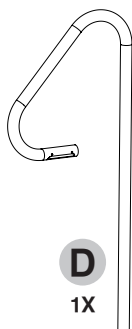
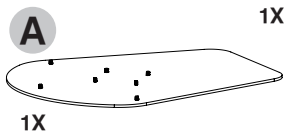

1

**IMPORTANT**  
The bolt needs to face the round side of the plate.  
Le boulon doit faire face au côté rond de la plaque.

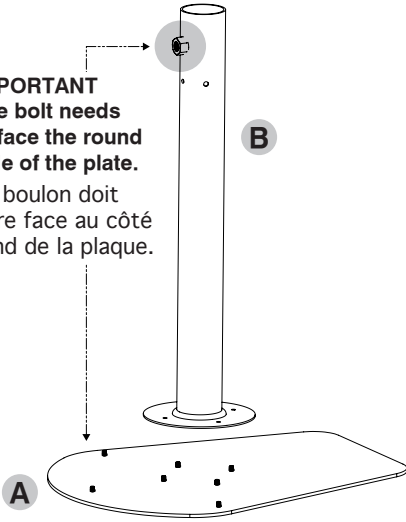

2

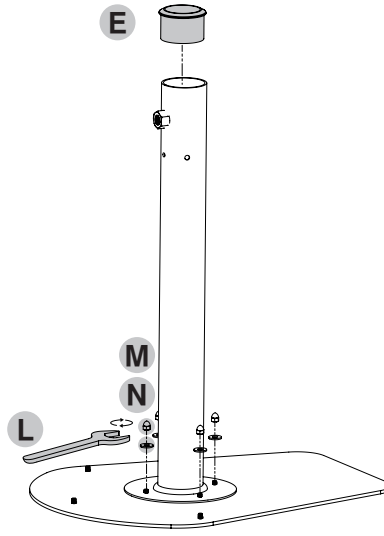

3

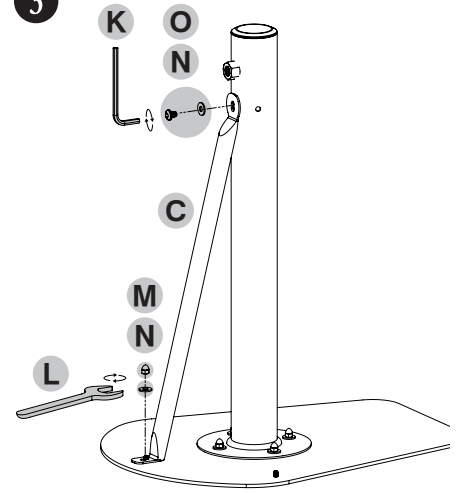

**Screw and repeat on each side.**  
Vissez et répétez de chaque côté.

4

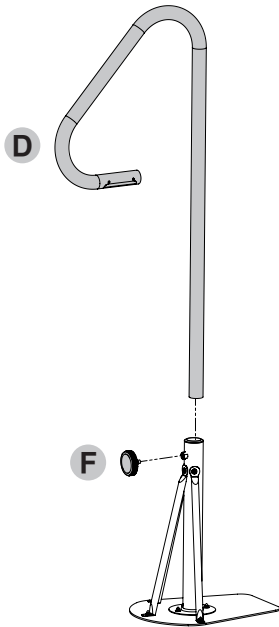

5

**Light assembly / Assemblage de la lumière**

**Step 1 / Étape 1**

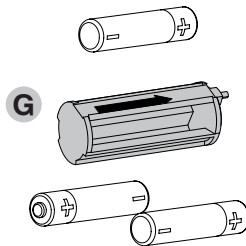

**Step 1 / Étape 1**

**Insert the batteries into the case.**  
(3 x AAA - Not included)  
Insérez les batteries dans le boîtier.  
(3 x AAA - Non incluses)

**Step 2 / Étape 2**

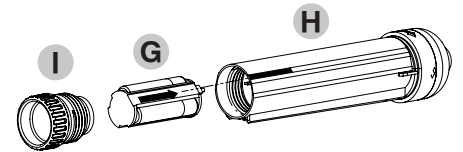

**Align the arrow with the line.**  
Alignez la flèche avec la ligne.

**Step 2 / Étape 2**

**Assemble the LED module, the battery case and the cap.**  
Assemblez le module LED, le boîtier des piles et le couvercle.

6

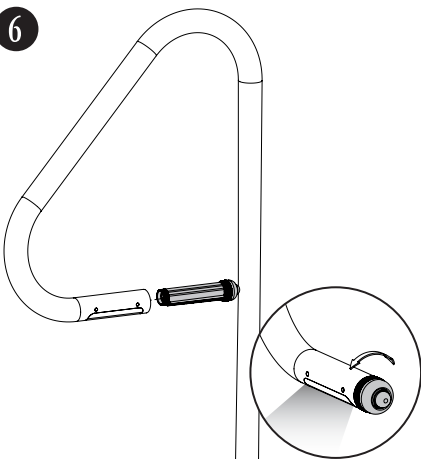

**Rotate this part to project the light where you want.**

Faites pivoter cette partie pour projeter la lumière où vous le souhaitez.

7

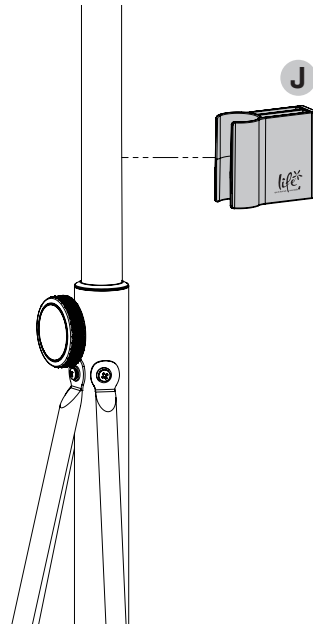

8

**IMPORTANT:**  
The spa must be empty to proceed with this step.  
Le spa doit être vide pour procéder à cette étape.

